

Қазақстан Республикасының Ғылым және жоғары білім министрлігі
Х.Досмұхамедов атындағы Атырау университеті

«Бекітемін»



Қабылдау комиссиясының төрағасы

Басқарма төрағасы-Ректор

С.Н.Идрисов

« 05 » 06 2023 ж.

6B02103-«Таңдалған бағытта дизайнер, білім беру жүйесінде суретші-дизайнер»

білім бағдарламасы бойынша шығармашылық емтихан

БАҒДАРЛАМАСЫ

Атырау, 2023 ж.

Өзірлеушілер:

Аға оқытушы, кафедра меңгерушісі



Бекешева А.С.

Аға оқытушы, магистр



Карабалин У.Т.

Аға оқытушы, магистр



Әлжанов F.M.

Аға оқытушы, магистр



Мажитов М.И.

Оқытушы, магистр



Насипуллаевв Е.Б.

Қабылдау шығармашылық емтихандарының бағдарламасы «Бейнелеу өнері және дизайн» кафедрасының отырысында талқыланды.

Хаттама № 8 «24» «Сәуір» 2023 ж.

Каф.меңгерушісі:



Бекешева А. С.



Мазмұны

1. Жалпы ережелер -----	4
2. Шығармашылық емтихан тәртібі -----	4
3. I этап шығармашылық емтихан -----	4
4. II этап шығармашылық емтихан -----	6

1 Жалпы ережелер

«Сурет» және «Сызу» бойынша емтихан екі емтихан күні ішінде (3 және 4 сағаттан) сурет және сызу арнайы арнайы жабдықталған аудиторияларда өткізіледі.

Екі міндетті түрде тестілеу пәні:

1. ҚР тарихы.
2. Оқу сауаттылығы.

Екі шығармашылық емтихан:

1. Сурет.
2. Сызу.

2 Шығармашылық емтихан өткізу тәртібі

Оқуға түсушілер үшін «Сурет» бойынша қойылым, «Сызу» бойынша арнайы тапсырмалар дайындалады. Талапкердің аудиториядағы орны емтихан алдында алынған нөмірге сәйкес келеді, нұсқа қалауы бойынша таңдалады. «Гуманитарлық ғылымдар және өнер» факультеттің мөрі басылған А2 және А3 ватман форматында орындалады. Барлық жұмыстарды қабылдау комиссиясының өкілі белгілейді.

3 I этап шығармашылық емтихан

«Сурет» пәнінен емтихан тапсырмасы:

1. Композиция және перспективалық заңдылықтарын сақтай отырып, қағаз бетінде капитель нұсқасын орындау.
2. Суретте капитель бөлшектерінің пропорция қатынасын сақтау.
3. Қарындаш графикасы әдістері арқылы капитель көлемін, кеңістікте ауа мен сызықтық перспективаны беру.

Жұмыс пішімі А3 (29,7x42 см) ватман қағазына жасалынады.

Жұмыс ұзақтығы-3 сағат.

Талапкерлердің өзімен бірге қолданатын құралдары:

Емтихан парағы, жеке кәуәлік.



Сурет 1

Бағалау критерийлері

№	Бағалау критерийлері	Балл
1	Қағаздың форматын дұрыс таңдау (көлденең немесе тігінен орналасуы)	5
2	Нақты белгіленген композициялық ортаға сай орналастыру сауаттылығы. Парақтың бетіне композицияның барлық бөліктерін ұтымды сифызу, бейнені қағазға дұрыс орналастыру дағдысы, композициялық тепетендік.	15
3	Қағаз бетіндегі композициялық шешімі, пропорцияны сезуі, көз мөлшері, жарық пен көлеңкенің талдауы, тұтас пішін мен көлемдерін штрих пен сызықтар арқылы көрсетуі.	15
4	Ауа және сызықтық перспектива заңдылықтарын ескеру.	10
	Барлығы:	45

Жұмыстарды бағалау кезінде комиссия олардың мынандай ерекшеліктеріне көңіл бөледі:

Бағалау критерийлері

45-30 балл – «өте жақсы»

- Композициялық шешімі дұрыс құрылған болуы.
- Перспектива заңдылықтары дұрыс сақталған болуы.
- Нәрсенің, заттардың пішіні жазықтыққа ретімен орналастырылуы.
- Жарық, көлеңке, реңдік қатынастардың шебер табылуы.
- Жұмыстың толық аяқталуы, кеңістікті көрсете білуі.

29-20 балл – «жақсы»

- Композициялық шешімінің дұрыс құрылуы.
- Перспектива заңдылықтарының жалпы сақталуы.
- Нәрсенің, заттардың құрылымы болмашы кемшіліктермен жазықтықта орналасқан болса.
- Жарық, көлеңке, реңдік қатынастар толық берілмей жұмыс жалпы аяқталмаған болса.
- Кеңістікті көрсете алмауы.

19-5 балл – «қанағаттанарлық»

- Композициялық шешімі қате болуы.
- Перспектива заңдылықтары жалпы сақталмауы.
- Нәрсенің, заттардың құрылымы табылмауы.
- Жазықтық бетіне дұрыс орналастырылмауы.
- Жарық, көлеңке, реңдік қатынастар көрсетілмеуі.
- Материалдық қасиеттерін жетік көрсете алмауы.

4-0 балл – «қанағаттанарлықсыз»

- Композиция шешімін таба алмауы.
- Перспектива заңдылықтарының мүлдем сақталмауы.
- Зағтардың, нәрсенің пішіні, құрылымы жағынан қате болуы.

4 II этап шығармашылық емтихан

«Сызу» пәнінен емтихан тапсырмасы:

1. Берілген екі көрініс бойынша үшінші көріністі табу, аксонометриясын тұрғызу.
2. Аксонометрияның кез-келген түрін қолдана отырып, осы бөліктің аксонометриялық бейнесін жасаңыз.

Сурет 2.

Жұмыс пішімі А3 (29,7x42 см) сызба қағазында орындалады.

Жұмыс ұзақтығы-4 сағат.

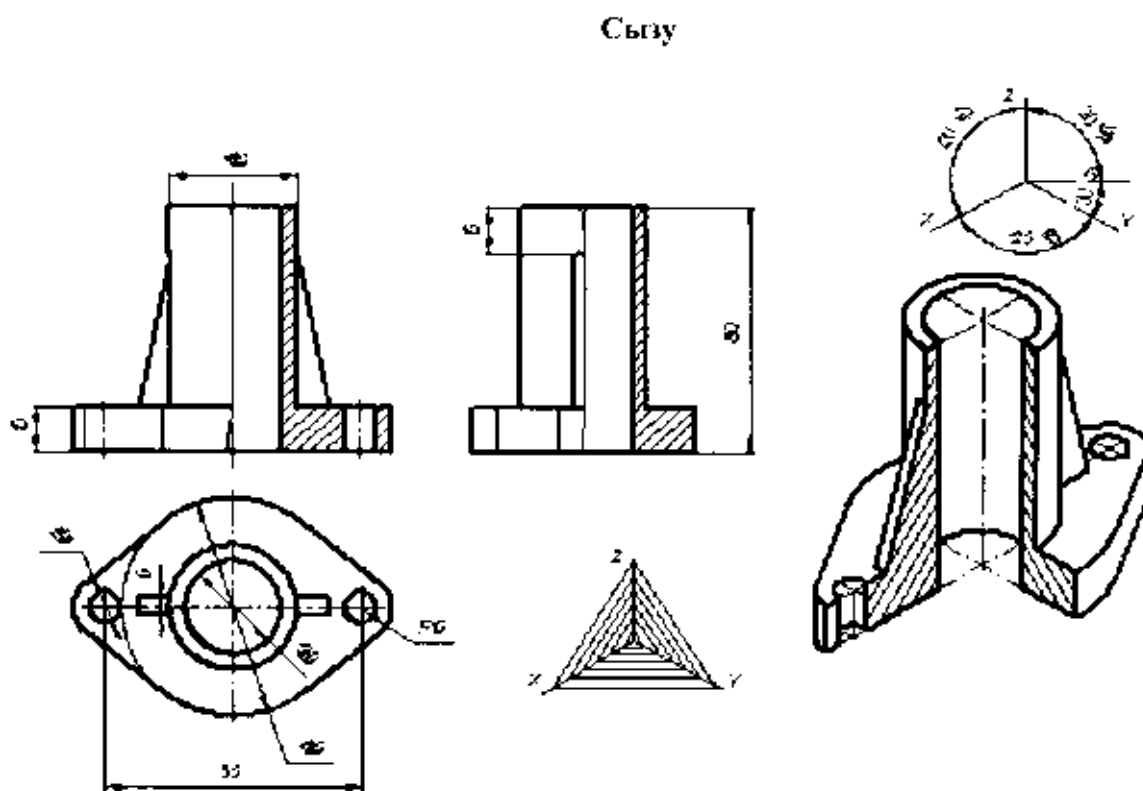

Сурет 2

Бағалау критерийлері

№	Бағалау критерийлері	Балл
1	Берілген көріністің А3 сызба қағазында орналасуы.	5
2	Екі проекцияны сызу, үшінші проекцияны тұрғызу. Аксонометриясы және өлшемдердің дұрыстылығы.	20
3	Графика. Сызба сызықтарының стандарттарының дұрыстылығы. Сызықтардың өзара параллельділігі және перпендикулярдылығы.	15
4	Шрифт. Негізгі жазудың және өлшемдердің дұрыс орындатуы.	5
	Барлығы:	45

Бағалау критерийлері

45-30 балл – «өте жақсы»

- Пішім бетіне дұрыс орналастыру.
- Үшінші көрінісін қатесіз орындау.
- Аксонометриялық проекцияның дұрыс тұрғызылуы.
- Сызбаның дұрыс безендірілуі.

29-20 балл – «жақсы»

- Пішім бетіне дұрыс орналастыру.
- Үшінші көрінісін қатесіз орындау.
- Аксонометриялық проекцияның дұрыс тұрғызылуы.
- Өлшемдерді түсірудегі кейбір қателіктер.

19-5 балл – «қанағаттанарлық»

- Пішім бетіне дұрыс орналастыру.
- Үшінші көрінісін қатесіз орындау.
- Аксонометриялық проекциялардың дұрыс орындалмауы.

4-0 балл – «қанағаттанарлықсыз»

- Пішім бетіне дұрыс орналастырылмауы.
- Үшінші көрінісі дұрыс орындалмауы.
- Аксонометриялық проекциясы орындалмауы.

Шығармашылық емтихандарға дайындалуға арналған әдебиеттер:

1. А.Верделли «Искусство рисунка» оқу құралы. Артродник. 2007
2. К.У.Гарсия «Уроки рисунка для начинающих» Астрель, 2009
3. Н.Ли. «Основы учебного академического рисунка». Минск 2006.
4. Б.Асанова, А.Жаксыбергенов, С.Данилушкина «Рисунок және графика» Астана, Фолиант, 2008
5. «Учебный рисунок. В.Суриков атындағы Мәскеу көркемөнер институты. Оқу құралы. «Искусство» 2003
6. Л.Род «Арнайы сурет салу» оқулық. Фолиант, Астана, 2008
7. В.И.Жабинский, А.В.Винтов «Рисунок» Оқу құралы. Москва, Инфра-М, 2009
8. А.В.Светников «Композиционное мышление» Оқу құралы. Москва, 2009. университет. кітап
9. Д.И.Киплик «Техника живописи» М., Искусство и культура. 2007. – 178 с.
10. «Живопись». Жоғары оқу орындарының студенттеріне арналған оқу құралы. Электронды кітап. М., 2008.
11. Андрияка «Мастер акварельной живописи» С-П., 2008. – 179 с.
12. Н.Бесчастнов «Живопись» студенттерге арналған оқу құралы. «Пан Пресс»
13. Г.И.Шалаева «Учимся рисовать» Электронды кітап, 2009
14. Элвин Крошо «Как рисовать. Акварель» Электронды кітап, 2009
15. Богуслав Сланский «Техника живописи» ОСП Электронды кітап 2009